

Catalogo 2022

AZIMUT

MACHINERY

LASER FIBRA
F3015HDE 8-20KW



« Riserviamo un trattamento unico e personalizzato a ciascuno dei i
nostri produttori, tenendo conto delle singole esigenze e scenari
produttivi »

AZIMUT

MACHINERY

Supporto tecnico-commerciale

Prima fase conoscitiva

si ripercorre assieme il processo
produttivo,
si identificano le esigenze del cliente



Supporto tecnico per la prima installazione

Garantiamo a carico nostro la prima
fase di installazione delle presse
piegatrici

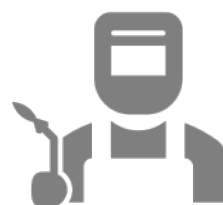



Configurazione standard

- Sorgente laser Raycus
- Testa di taglio BOCI BLT 641 con messa a fuoco automatica
- Sistema di raffreddamento della testa e della sorgente
- Stabilizzatore di tensione
- Cambio pallet meccanico brevettato tipo "Climbing"
- Impianto aspirazione fumi 7.5 KW
- Compressore
- Programma HypCut (FSCUT8000)
- Software Raybox per industria 4.0
- Certificazione CE
- Garanzia 1 anno secondo tabella UCIMU, per macchina e sorgente laser

FOTO PURAMENTE INDICATIVE



Parametri tecnici

Item	Parameter				
	8KW	10kw	12KW	15KW	20KW
Work Area	3000*1500mm				
X-axis Travel	1500mm				
Y-axis Travel	3050mm				
Z-axis Travel	390mm				
Positioning accuracy	±0.05mm				
Repeated positioning	±0.02mm				
Maximum speed	180m/min				
Maximum acceleration	2G				
Machine Total weight (KG)	8020	8090	8210	8640	8800
Table maximum load (KG)	1400	1400	1400	1400	1400
Outline size (mm)	8910*2815*2515mm				
Power parameters	Three-phase AC 380V 50Hz				
Protection Level of Total Power Supply	IP54				

Configurazione

Configurazione	Marca/Specifiche	Nazione costruttrice
F3015HDE 8-20KW	3000mm*1500mm	China
Control System	FSCUT8000 bus system	China-Italy
Fiber Source	Raycus	China
Cutting Head	BOCI BLT641 intelligent	China
Servo Motor	Yaskawa	Japan
Gear And Rack	KH/YYC/DEKANI/LEITENSEN	Taiwan, China
Guideway	CSK/PMI/LAPPING/ROUST	Taiwan, China
Inlet Pneumatic Proportional Valve	Aventics	Germany
Speed Reducer	Motoreducer	France
Monitor	BSL19.5/21 inches	China
Industrial Control Computer	BSL	China
Water Chiller	S&A / Hanli	China / China
Exhaust Fan	BSL 7.5KW 50HZ	China
Sliding Part	BSL	China

Materiali di taglio



- Acciaio al carbonio
- Acciaio inossidabile
- Lega di alluminio
- Ottone
- Rame
- Lamiera galvanizzata
- Lamiera di acciaio al silicio
- Lega di titanio
- Lega di manganese
-

Settori coinvolti



- Lavorazione della lamiera
- Produzione di macchinari
- Produzione ricambi
- Automotive
- Produzione elettrica
- Produzione ascensori
- Macchine petrolifere
- Macchine alimentari
- Costruzioni navali
-

Parametri di taglio

Materiale	Spessore (mm)	8 KW	10 KW	12 KW	15 KW	20 KW
		Velocità di taglio (m/min) gas				
Stainless steel	1	50-65 (N2)	60-80(N2/Air)			
	3	21-25 (N2)	28-33(N2/Air)			
	5	10-14 (N2)	17-20(N2/Air)		17-22(N2/Air)	
	6			17-20(N2/Air)		23-25(N2)
	8	5-6 (N2)	5.5-7(N2/Air)	8.0-11(N2/Air)	11-15(N2/Air)	
	10	3.5-4 (N2)	4.0-5 (N2/Air)	7.0-9.0(N2/Air)	8-11(N2/Air)	15-17(N2)
	12	2.0-2.5 (N2)				
	14	1.5-2.0 (N2)		3.0-3.5(N2/Air)		10-12(N2)
	16	1.0-1.4 (N2)	1.5-1.9(N2/Air)		2.8-3.8(N2/Air)	
	18					
	20	0.9-1.1 (N2)	1.0-1.2(N2/Air)	1.4-1.8(N2/Air)	1.8-2.5(N2/Air)	2.5-2.8(N2)
	25	0.3-0.6 (N2)	0.3-0.6(N2/Air)			2-2.5(N2)
	30	0.2-0.4 (N2)	0.3-0.5(N2/Air)	0.6-0.8(N2/Air)	0.7-1.0(N2/Air)	1.5-1.8(N2)
	35					1-1.3(N2)
	40		0.2-0.3(N2/Air)	0.25-0.5(N2/Air)	0.5-0.8(N2/Air)	0.5-0.8(N2)
45					0.3-0.5(N2)	
50			0.1-0.3(N2/Air)	0.18(N2/Air)	0.18(N2)	
Carbon steel	1	40-65 (N2)	60-70(N2/Air)			
	3	21-25 (N2/Air)	30-35(N2/Air)			
	5	13-15 (N2/Air)	15-17(N2/Air)	18-22(N2/Air)	15-25(Air)	
	6					21-25(Air)
	8	5-7 (N2/Air)	3-5(N2/Air)	10-12(N2/Air)	9-12(Air)	
	10	2-2.8 (N2)	1.7-2.0(N2/Air)	2.3-3.0/8.0-9.0 (O2/Air)	8-10(Air)	10-12(Air)
	14	1.4-1.8 (O2)	1.5-1.7(O2)			6-8(Air)
	16	1.2-1.5 (O2)	1.0-1.2(O2)	1.5-3.0(O2)	1.5-3.0(O2)	4.5-5.5(Air)
	18					3.2-4(Air)
	20	0.9-1.1 (O2)	3-5(O2)	1.2-1.5(O2)	1.2-1.5(O2)	2.5-3(Air)
	25	0.5-0.8 (O2)	0.5-0.7(O2)	0.8-1.1(O2)	0.8-1.1(O2)	1.3-1.5(O2)
	30	0.3-0.5 (O2)	0.3-0.5(O2)	0.4-1.0(O2)	0.4-1.0(O2)	1.1-1.3(O2)
	35					0.9-1.2(O2)
	40		0.1-0.3(O2)	0.2-0.4(O2)	0.25-0.5(O2)	0.2-0.85(O2)
	50			0.18(O2)	0.2-0.5(O2)	0.2-0.5(O2)

Parametri di taglio

Materiale	Spessore (mm)	8 KW	10 KW	12 KW	15 KW	20 KW
		Velocità di taglio (m/min) gas				
Brass	1	40-55 (N2)	40-45 (N2)			
	3	20-30 (N2)	20-25 (N2)			
	5	5-9 (N2)	9-13 (N2)	13-16(N2)	13-16 (N2)	25-28 (N2)
	8	2-3.5(N2)	5-6.5 (N2)	6.0-8.0(N2)	6-8 (N2)	17-20 (N2)
	10	1.5-2.2 (N2)	40-45 (N2)	4.5-5.5(N2)	4.5-5.5 (N2)	10-13 (N2)
	12	1-1.4 (N2)				6-8 (N2)
	14	0.8-1.0(N2)			1.8-2.1 (N2)	4-5 (N2)
	16	0.5-0.7 (N2)	0.7-0.9 (N2)	1.2-1.6(N2)		2.5-3.5 (N2)
	20		0.2-0.4 (N2)	0.6-0.8(N2)	0.6-0.8 (N2)	1.8-2.3 (N2)
	30					1.2-1.5 (N2)
Aluminum	1	50-65 (N2)	40-60(N2/Air)			
	3	20-30 (N2)	25-30(N2/Air)			
	5	8-13 (N2)	13-16(N2/Air)	15-17(N2/Air)	17-20(N2/Air)	21-24(N2)
	8	4-6 (N2)	5-7.5(N2/Air)	6-10(N2/Air)	11-15(N2/Air)	18-20(N2)
	10	2-3 (N2)	4-6(N2/Air)	5-7(N2/Air)	7-9(N2/Air)	14-16(N2)
	12		2-3(N2/Air)			
	16	1-1.4 (N2)	1.0-1.8(N2/Air)	1.5-1.8(N2/Air)	1.8-2.0(N2/Air)	5-8(N2)
	20	0.6-1 (N2)	1.0-1.4(N2/Air)	1.0-1.5(N2/Air)	1.0-1.8(N2/Air)	2.5-4.5(N2)
	25	0.3-0.6 (N2)				
	30	0.3-0.5 (N2)	0.3-0.4(N2/Air)	0.4-0.6(N2/Air)	0.6-0.8(N2/Air)	1.8-2.3(N2)
	35					1.3-1.5(N2)
	40		0.2-0.3(N2/Air)	0.3-0.5(N2/Air)	0.3-0.5(N2/Air)	0.8-1(N2)
50			0.1-0.3(N2/Air)	0.2-0.3(N2/Air)	0.3-0.5(N2/Air)	

Spessore di taglio

Materiale	8000 W	10000 W	12000W	15000 W	20000 W
Carbon Steel (mm)	0.5-30	0.5-40	0.5-50	0.5-50	0.5-50
Stainless steel (mm)	0.5-30	0.5-40	0.5-50	0.5-50	0.5-50
Brass (mm)	0.5-30	0.5-40	0.5-50	0.5-50	0.5-50
Aluminum (mm)	0.5-16	0.5-20	0.5-20	0.5-20	0.5-30

Consumi

Mode		8KW			10KW			12KW			15KW			20KW		
		Air Comp.	O2	N2	Air Comp.	O2	N2	Air Comp.	O2	N2	Air Comp.	O2	N2	Air Comp.	O2	N2
Electricity consumption	Laser device	30KW			35KW			42KW			48KW			67KW		
	Chiller power	13KW			14.5KW			14.5KW			14.5KW			17.5KW		
	Air compressor power	15KW	/	/	22KW	/	/	22KW	/	/	22KW	/	/	22KW	/	/
	Main body	18KW														
	Dust removal equipment	6KW														
	USD/H	0.775 (1USD ≈ 6.4223RMB)														
Consumable parts & Gas Consumption	USD/H	0	2.31	9.24	0	2.31	9.24	0	2.31	9.24	0	2.31	9.24	0	2.31	9.24
Total Power (KW)		79	64	64	95.5	73.5	73.5	99.5	77.5	77.5	105	83	83	127.5	105.5	105.5
Total Power Consumption (KW/H)		47.4	38.4	38.4	57.3	44.1	44.1	59.7	46.5	46.5	63	49.8	49.8	76.5	63.3	63.3
Total Operation Cost		7.42	8.35	15.32	8.95	7.53	16.2	9.32	9.6	16.57	9.83	8.41	17.08	11.89	10.5	19.7

Caratteristiche principali

Telaio del letto in acciaio ad alta resistenza ed isolato termicamente

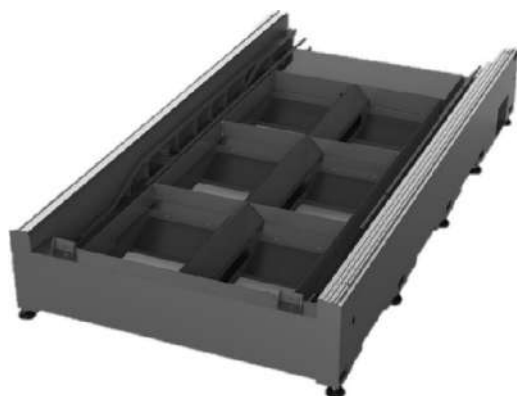

Il telaio del letto è saldato con piastre e tubi in acciaio ad alta resistenza e con rinforzi trasversali ogni 30 cm

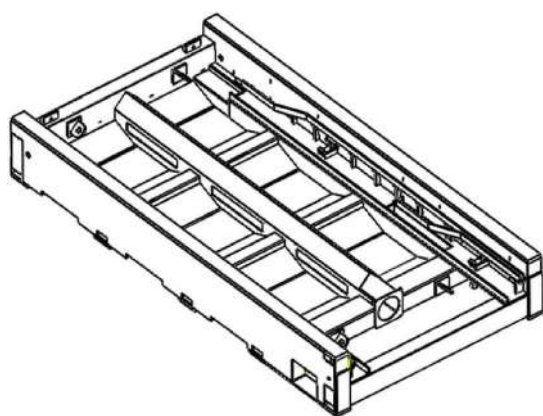

Dopo la saldatura il telaio è soggetto a un processo di distensione delle tensioni, e successivamente, ad un secondo processo di indurimento, assicurando che il letto abbia una adeguata stabilità strutturale e resistenza alle sollecitazioni

Caratteristiche principali

Sistema intelligente di rimozione fumi a pressione negativa

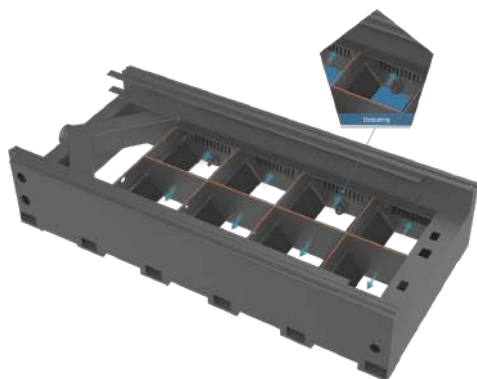

Sistema perimetrale intelligente di rimozione fumi a pressione negativa che convoglia, automaticamente, l'aspirazione in accordo alla posizione di taglio



L'uso di travi in lega di alluminio ad uso aeronautico ad alta resistenza, avente peso leggero, bassa inerzia e struttura rinforzata triangolare incorporata, garantisce alle travi: forte rigidità, resistenza e una complessiva stabilità

Caratteristiche principali



Cambio
pallet
meccanico
brevettato
"Climbing"



Caratteristiche principali

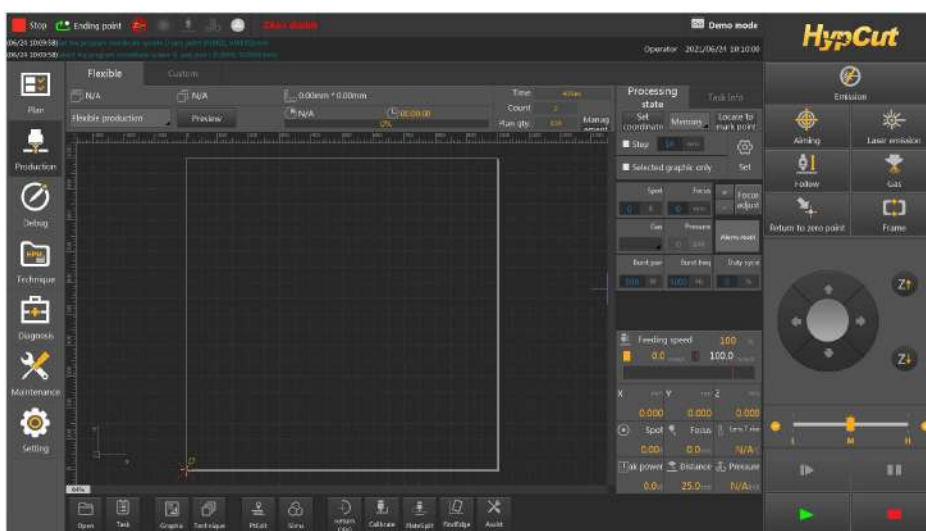

Sistema di controllo HypCut (FSCUT8000)

È presente un sistema di controllo CNC con tecnologia all'avanguardia, ideato dai principali sviluppatori di sistemi CNC nazionali. Il sistema di controllo HypCut (FSCUT8000) è un sistema intuitivo che possiede un'elevata integrazione e stabilità, garantendo ottime prestazioni in breve tempo.

Il sistema FSCUT8000 è un sistema bus intelligente di fascia alta, specifico per le esigenze di taglio laser in fibra ad altissima potenza ($\geq 8000W$). È stabile, affidabile, user-friendly e presenta una facile esecuzione di debug. È un sistema sicuro nella produzione, ricco di funzioni ed eccellente nelle prestazioni.

Infine, supporta e fornisce schemi modulari, personalizzati, automatizzati e soluzioni informatizzate.

Caratteristiche principali

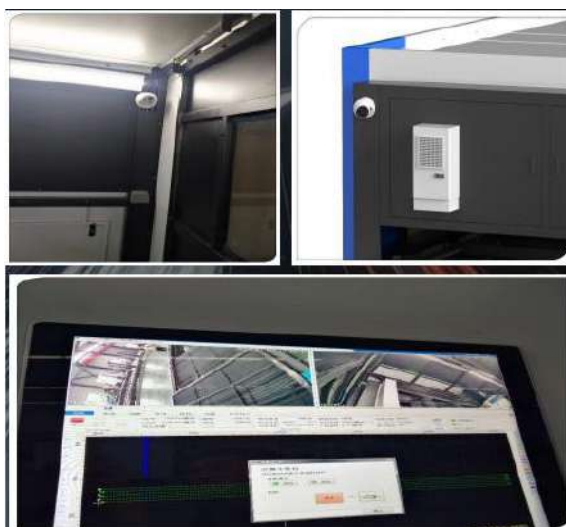

Sistema visuale a 720 gradi

Il laser fibra è provvisto di un sistema di telecamere dentro e dietro l'area di lavoro.

Grazie a questo sistema si garantisce una visuale a 720, tenendo la lavorazione sempre sotto controllo e garantendo la massima sicurezza

Caratteristiche accessorie

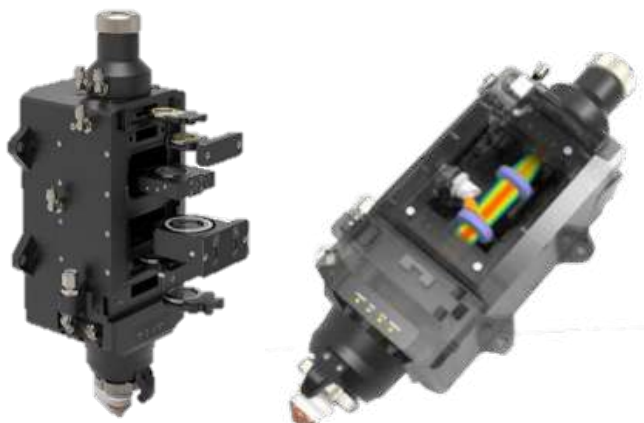

Testa di taglio laser a fibra ottica professionale BOCI BLT641

La testa di taglio laser a fibra ottica BOCI BLT641 rispetto alle teste tradizionali, favorisce:

- Una maggiore garanzia per la qualità della perforazione e sicurezza dell'operazione
- Una notevole riduzione dei tempi di perforazione
- Una maggiore efficienza di produzione
- Estensione della durata dei materiali di consumo, diminuendo i costi di produzione
- Abbattimento di Perdita di materiale, grazie alla funzione di rilevazione per l'interruzione taglio

Caratteristiche accessorie



Ampiamente utilizzato in:

- Saldatura
- taglio di precisione
- Rivestimento e trattamento superficiale
- Stampa 3D
- ...

Dispositivo laser Raycus

Vantaggi

- Elevata efficienza di conversione elettro-ottica (>40%)
- Buona qualità del raggio
- Elevata densità di energia
- Ampia frequenza di modulazione
- Forte affidabilità
- Lunga durata
- Funzionamento esente da manutenzione



Ruote ad alta resistenza

Ruote in metallo ad alta resistenza che garantiscono un cambio veloce e una maggiore durata



Sistema di trasmissione

Il sistema di trasmissione ad alta precisione e lunga durata garantisce un movimento precisione anche durante le lavorazioni più complesse



Sistema raffreddamento ad acqua

- alte capacità di raffreddamento
- performance stabile
- Ottima compatibilità con sistema laser



Sistema di lubrificazione automatico

- Lubrificazione automatica dalle rotaie di guida dell'asse X, Y e Z
- Regolazione del tempo di lubrificazione a seconda dell'utilizzo della macchina



Schede elettroniche



Controllo altezza



Cassettoni

Ampi cassettoni per la raccolta di pezzi piccoli e a sfido

FOTO PURAMENTE INDICATIVE



In fede

TEAM AZIMUT

Azimut Machinery

+39 335 8296772

hello@andreadallatorre.it

www.andreadallatorre.it

